

مجلة كلية التربية الأساسية للعلوم التربوية والإنسانية

مجلة علمية محكمة تصدر عن كلية التربية الأساسية - جامعة بابل

النموذج البنائي للعلاقات الارتباطية بين الكثافة الانفعالية والرفاه الروحي والتنظيم الانفعالي كمتغير وسيط لدى
طلبة الجامعة

م.م فايق رياض محمد

م.م مهند كاظم عباس الدليمي

جامعة بابل كلية التربية للعلوم الإنسانية قسم العلوم التربوية والنفسية

Structural model of the correlations between emotional intensity, spiritual well-being and emotional
regulation as a mediating variable among university students.

Asst.Lecturer Fayege Rheid Mohammed

Asst.Lecturer Muhanned Kadhim Abbas Al-Dulaimi

hum.fayege.rheid@uobabylon.edu.iqmuhanned.kadhim@uobabylon.edu.iq

University of Babylon - College of Education for Humanities
Department of Educational and Psychological Sciences

Abstract

The search aim to:

- 1- The statistical significance of the correlations between emotional intensity, Emotional-regulation, and spiritual well-being among university students
- 2- The direct, indirect and total effects of the relationships between emotional intensity (in its total form) and spiritual well-being in the presence of emotional regulation as a mediating variable among university students
- 3- The direct, indirect and overall effects of the relationships between the dimensions of emotional intensity (positive and negative feelings) and spiritual well-being in the presence of emotional regulation as a mediating variable among university students

To achieve the aim of the research, the researcher selected a random sample from the research community, who are students of the University of Babylon for the academic year (2022/2023). The three research tools were applied to it, and using the appropriate statistical tools, including confirmatory factor analysis, path analysis, Pearson correlation coefficient, and extracting the validity and stability of the research tools. The following results were reached: Emotional intensity (in its total form) and spiritual well-being with the presence of emotional regulation as a mediating variable, and there are direct, indirect and total effects of the relationships between the dimensions of emotional intensity (positive and negative feelings) and spiritual well-being with the presence of emotional regulation as a mediating variable among university students. In the light of these results, the researcher put a number of recommendations and proposals

Keywords: constructive model, emotional intensity, spiritual well-being, emotional regulation, university students.

مجلة كلية التربية الأساسية للعلوم التربوية والإنسانية

مجلة علمية محكمة تصدر عن كلية التربية الأساسية - جامعة بابل

مستخلص البحث

يستهدف البحث الحالي التعرف إلى:

الدلالة الإحصائية للعلاقات الارتباطية بين الكثافة الانفعالية والتنظيم الانفعالي والرفاه الروحي لدى طلبة الجامعة

التأثيرات المباشرة وغير المباشرة والكلية للعلاقات بين الكثافة الانفعالية (بصورتها الكلية) والرفاه الروحي بوجود التنظيم الانفعالي كمتغير وسيط لدى طلبة الجامعة

التأثيرات المباشرة وغير المباشرة والكلية للعلاقات بين ابعاد الكثافة الانفعالية (المشاعر الإيجابية والمشاعر السلبية) والرفاه الروحي بوجود التنظيم الانفعالي كمتغير وسيط لدى طلبة الجامعة

ولتحقيق اهداف البحث قام الباحثان باختيار عينة عشوائية من مجتمع البحث وهم طلبة جامعة بابل للعام الدراسي (٢٠٢٢/٢٠٢٣) واستخدم الباحثان معادلة ثومسن لاستخراج حجم العينة وكان ناتج المعادلة ان حجم العينة بلغ (٣٧٨) طالب وطالبة تم توزيعهم بالأسلوب العشوائي المتناسب على وفق معادلة كوكرن وطبق عليها أدوات البحث الثلاث وباستخدام الأدوات الإحصائية المناسبة منها التحليل العاملي التوكيدي وتحليل المسار ومعامل ارتباط بيرسون واستخراج الصدق والثبات لأدوات البحث تم التوصل الى النتائج الآتية: توجد علاقات ارتباطية ذات دلالة إحصائية بين الكثافة الانفعالية والرفاه الروحي والتنظيم الانفعالي وتوجد تأثيرات مباشرة وغير مباشرة وكلية للعلاقات بين الكثافة الانفعالية (بصورتها الكلية) والرفاه الروحي بوجود التنظيم الانفعالي كمتغير وسيط وتوجد تأثيرات مباشرة وغير مباشرة وكلية للعلاقات بين ابعاد الكثافة الانفعالية (المشاعر الإيجابية والمشاعر السلبية) والرفاه الروحي بوجود التنظيم الانفعالي كمتغير وسيط لدى طلبة الجامعة وفي ضوء هذه النتائج وضع الباحثان جملة من التوصيات والمقترحات.

الكلمات المفتاحية: نموذج بنائي، الكثافة الانفعالية، الرفاه الروحي، التنظيم الانفعالي، طلبة جامعة.

مجلة كلية التربية الأساسية للعلوم التربوية والإنسانية

مجلة علمية تصدر عن كلية التربية الأساسية - جامعة بابل

الفصل الأول: التعريف بالبحث

مشكلة البحث

يعد التعليم الأكاديمي عملية معقدة لأنه يركز على النمو الفكري للطلبة وهذا النوع من التعلم يحتاج لتنظيم انفعالي لمعالجة ما يمر به الطالب ليتجاوز المشاعر السلبية الحادة وحتى الإيجابية التي تواجهه في خط سير حياته الأكاديمية فالطلبة في المرحلة الجامعية تتعمق لديهم المشاعر تجاه المواقف التعليمية أو الاجتماعية ومنها السعي نحو المثالية والشك الذاتي والإدراك العميق والحساسية الأخلاقية والحاجة الماسة من أجل التفاهم والقبول والمحبة التي تصطدم كلها في وقت واحد والتي من خلالها يختبرون العالم بوضوح ، مما يؤثر ليس فقط على تعلمهم ، ولكن أيضاً على الطريقة التي يعيشون بها ويرون العالم من خلالها مما يخفض لديهم تمسكهم بمعتقداتهم وأخلاقهم وإيمانهم وقيمهم (Piechowski:1977:297-231) فالمرحلة الجامعية مرحلة انتقالية يمر الطلبة فيها بعدد من التغيرات النفسية و احد اسباب هذه التغيرات الانتقال إلى محيط جديد فغالبا ما يكون في مواقف مربك عند مواجهة الصعوبات الأكاديمية أو التعثر الدراسي مما يسبب له الضغوط النفسية جراء عدم امتلاكه التنظيم الانفعالي مما تؤثر على تحصيله وعلى تكيفه داخل الوسط الجامعي (Wentzel,1998:202-208).

كما ان الرفاه الروحي والتنظيم الانفعالي من العوامل التي تؤثر على صحة الطلبة ورفاهيتهم وقد يؤدي فقدانها أو انخفاض مستواها إلى سلوكيات محفوفة بالمخاطر، إذ أظهرت بعض الدراسات أن الرفاهية الروحية يمكن أن تؤدي دورًا وقائيًا في تطور السلوكيات غير المرغوبة التي قد تكون خطيرة أو الحد من فقدان الأمل عند المراهقين وان التنظيم الانفعالي له اسهام ذو دلالة عالية في تحقيق الرفاه الروحي لدى الفرد (Regnerus:2003:59).

وفي ضوء مشكلة البحث والإطار النظري وضع الباحثان نموذج مقترح للعلاقات بين الكثافة الانفعالية والرفاه الروحي والتنظيم الانفعالي كمتغير وسيط

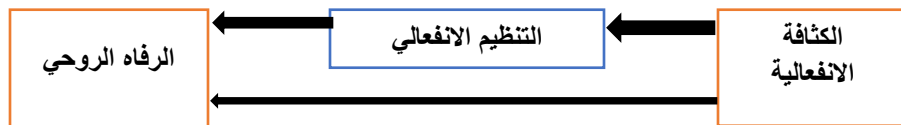

مجلة كلية التربية الأساسية للعلوم التربوية والإنسانية

مجلة علمية محكمة تصدر عن كلية التربية الأساسية - جامعة بابل

شكل (١) النموذج المفترض للعلاقات بين متغيرات البحث

اذ يفترض هذا النموذج وجود تأثيرات مباشرة بين الكثافة الانفعالية كمتغير مستقل والرفاه الروحي كمتغير تابع وتأثيرات غير مباشرة بوجود التنظيم الانفعالي كمتغير وسيط لذا تتحد مشكلة البحث الحالي في الكشف عن طبيعة العلاقات والتأثيرات المباشرة وغير المباشرة بين الكثافة الانفعالية والرفاه الروحي والتنظيم الانفعالي كمتغير وسيط بينهما لدى طلبة الجامعة.

أهمية البحث

تنطلق أهمية البحث من أهمية الانفعالات في حياة الفرد التي تكمن فيما تقدمه من وظائف كبيرة للنفس البشرية، فهي تهدف إلى منح الطلبة ميّزة خاصة بهم وتسهم في بناء وعيهم فضلاً عن دورها في التفاعل الاجتماعي بين الطلبة، فالكثافة الانفعالية تسهم في مقدرتهم على التصرف بمختلف المواقف الاجتماعية وتمنحهم الرحمة والشفقة والتعاطف التام مع الآخرين والإحساس بالمسؤولية وتمكنهم من فهم مكامن الخطر أو الألم أو السعادة والعمل على اتخاذ الخطوة الملائم لذلك (Piechowski,1991:287).

والطالب الذي يمتلك تنظيم انفعالي يتوقع منه ان يكون متكيف اجتماعياً واكاديمياً، لأنها تؤدي دوراً مهماً في سعادته وصحته النفسية، وتمكنه من النجاح في حياته الاجتماعية بصورة خاصة ومن النجاح في حياته ككل بصورة عامة (جلال وعلاوي: 1982:476).

كما يسهم الرفاه الروحي بشكل متزايد في حل العديد من المشاكل النفسية الاجتماعية، وقد عدته منظمة الصحة العالمية عنصراً مهماً من عناصر الصحة النفسية إلى جانب الصحة البيولوجية البيولوجية ، والرفاه الاجتماعي والنفسي عن طريق ما يمثله من تمسك بالقيم والمعتقدات والايمان (Boelens et al.:2012:85).

أهداف البحث:

يهدف البحث الحالي التعرف إلى:

مجلة كلية التربية الأساسية للعلوم التربوية والإنسانية

مجلة علمية محكمة تصدر عن كلية التربية الأساسية - جامعة بابل

الدلالة الإحصائية للعلاقات الارتباطية بين الكثافة الانفعالية والتنظيم الانفعالي والرفاه الروحي لدى طلبة الجامعة

التأثيرات المباشرة وغير المباشرة والكلية للعلاقات بين الكثافة الانفعالية (بصورتها الكلية) والرفاه الروحي بوجود التنظيم الانفعالي كمتغير وسيط لدى طلبة الجامعة

التأثيرات المباشرة وغير المباشرة والكلية للعلاقات بين ابعاد الكثافة الانفعالية (المشاعر الإيجابية والمشاعر السلبية) والرفاه الروحي بوجود التنظيم الانفعالي كمتغير وسيط لدى طلبة الجامعة

حدود البحث

يتحدد البحث الحالي بطلبة الدراسات الأولية - جامعة بابل للعام الدراسي (٢٠٢٢/٢٠٢٣) من كلا الجنسين (ذكور - إناث) ومن كلا التخصصين (علمي - إنساني).

تحديد مصطلحات البحث

أولاً: الكثافة الانفعالية Emotional Intensity

التعريف النظري: الاختلاف في شدة الاستجابات الانفعالية الإيجابية او السلبية اتجاه المواقف التي يمر بها الفرد (Bachorowski & Braaten,1994:193)

التعريف الإجرائي: هو الدرجة الكلية التي يحصل عليها المستجيب من خلال الإجابة على مقياس الكثافة الانفعالية.

ثانياً: التنظيم الانفعالي Emotional Regulation

التعريف النظري: قابلية الفرد على الاستجابة للخبرة الانفعالية بطريقة يمكن تقبلها اجتماعياً، ومرنة بما فيه الكفاية للسماح بردود فعل من الآخرين (Gross& John 2003:351)

التعريف الإجرائي: هو الدرجة الكلية التي يحصل عليها المستجيب من خلال الإجابة على مقياس التنظيم الانفعالي.

مجلة كلية التربية الأساسية للعلوم التربوية والإنسانية

مجلة علمية محكمة تصدر عن كلية التربية الأساسية - جامعة بابل

ثالثاً: الرفاه الروحي Spiritual Well-being

التعريف النظري: إحساس الفرد بمعنى الحياة والغرض منها وارتباطه بالمجتمع والايمان بالمعتقدات العليا والقيم والنماذج العقلية الاجتماعية والأخلاقية والتمسك بها (Ellison,1983:332)

التعريف الإجرائي: هو الدرجة الكلية التي يحصل عليها المستجيب من خلال الإجابة على مقياس الرفاه الروحي

الفصل الثاني: الاطار النظري

أولاً: الكثافة الانفعالية

نظرية التفكك الإيجابي للكثافة الانفعالية:

قدم كلا من دابروفسكي Dabrowski ، وبيتشوفسكي Piechowski عام (١٩٧٩) نظرية التفكك الإيجابي، حيث يرى دابروفسكي إن نمو وتطور الحضارة والثقافة يخلقان مشاكل أكثر تعقيداً والتي لا يمكن التعامل معها إلا من قبل الأشخاص ذوي المستويات المتقدمة من التعقيد النفسي ، حيث وضع دابروفسكي خمسة مستويات من التطور ، ويرى ان الافراد الذين لديهم كثافة انفعالية أكبر هم أولئك الذين لديهم وصول أسهل إلى المستويات الأكثر تقدماً من التطور الفردي على المستوى الانفعالي، حيث تسمى الافراط في الاستثارة بالكثافة الانفعالية ، ان توفر الاستثارة المفرطة تعد قدرة فطرية يمتلكها الفرد تعطيه قدرة أكبر على الاستجابة للمنبهات، وتعطي مستويات فرط الاستثارة الخمسة وفرة من الطاقة الجسدية والحسية والإبداعية والفكرية والعاطفية، ورغم انها تسبب بعض الاضطرابات الداخلية ولكن يمكن أن تؤدي إلى مساعي إبداعية بالإضافة إلى التطور العاطفي والأخلاقي المتقدم (Piechowski:1979:25-27).

والمستويات الخمسة التي حددها دابروفسكي وزميله بيتشوفسكي تحدد عدة خصائص للفرد وهي:

أولاً: خصائص جسدية أو نفسية حركية: منها الكلام السريع، الحماس الملحوظ الضغط من اجل العمل، الاستمتاع بالرياضات والألعاب السريعة.

مجلة كلية التربية الأساسية للعلوم التربوية والإنسانية

مجلة علمية محكمة تصدر عن كلية التربية الأساسية - جامعة بابل

ثانياً: خصائص حسية: تعزيز المتعة الحسية، فهو حريص على الرؤية البصرية والشم والتذوق واللمس والسمع، تقدير الأشياء الجميلة، تقدير أساليب الكتابة والكلمات.

ثالثاً: خصائص خيالي: تتوافق مع الاختراعات والتصور الخيالي المفصل والتفكير السحري المتحرك، والاستخدام المتكرر للصورة والاستعارة.

رابعاً: خصائص التركيز الفكري: وهي الفضول والجهد الفكري، الرغبة في القراءة والتفكير الأخلاقي وتطوير تسلسل هرمي للقيم مع التكامل المفاهيمي والحدسي.

خامساً: خصائص عاطفية: وهي شدة المشاعر وأقصى درجات الانفعال الشعوري وفق الموقف، العواطف والمشاعر المعقدة والتعرف على مشاعر الآخرين واهتمام بهم، الحساسية في العلاقات (Piechowski:2021:61-64).

ثانياً: التنظيم الانفعالي

أنموذج التنظيم الانفعالي لهوفمان وآخرون

يرى جروس Gross (٢٠١٥) ان قدرة الفرد على تعديل خبرته أو تعبيره الانفعالي بحيث يتناسب مع متطلبات الموقف والتي تتمثل في الاستراتيجيات والعمليات التي يستخدمها الفرد لتنظيم حالته الوجدانية وضبط مكونات الاستجابة الانفعالية من خلال الفهم الانفعالي للمواقف والتعبير عن تلك الخبرات الانفعالية وتوجيهها للحصول على سلوك منظم وتعزيز حالة السرور أو تجنب الألم قدر المستطاع بما يتناسب وتحقيق أهدافه هو التنظيم الانفعالي (Gross,2015:1-26).

وقد صاغ هوفمان وكارينتر وكيرتس Hofmann, Carpenter, & Curtiss (2016) نموذجا للتنظيم الانفعالي الذي يتضمن استخدام التفاعلات مع الآخرين لتنظيم الانفعالات الشخصية، ووفقا لهوفمان وزملائه فإن التنظيم الانفعالي هو عملية ينظم عن طريقها الأفراد ردود أفعالهم الوجدانية لمختلف الخبرات الضاغطة في إطار علاقاتهم الاجتماعية مع الآخرين وتتضمن هذه العملية عدداً من الخصائص:

مجلة كلية التربية الأساسية للعلوم التربوية والإنسانية

مجلة علمية محكمة تصدر عن كلية التربية الأساسية - جامعة بابل

دعم المزاج الإيجابي Enhancing Positive Affect: ويقصد به التواجد مع الآخرين من أجل الشعور بالمرح والسعادة.

تبني المنظور Perspective Taking: ويتضمن إحاطة الشخص لنفسه بأشخاص إيجابيين وداعمين.

التهدئة Soothing وتتضمن الرغبة في التواجد مع الآخرين للشعور بالراحة والتعاطف.

النمذجة الاجتماعية Social Modeling: والتي تشمل ملاحظة الآخرين والتعلم منهم كيفية مواجهة المواقف (Hofmann et al., 2016:341-356).

وهدفت دراسة لوبز وسالوفى Lopes&Salovey (2004) معرفة علاقة التنظيم الانفعالي وجودة التفاعلات الاجتماعية لدى طلبة الجامعة وأظهرت الدراسة وجود علاقة ارتباطية موجبة بين التنظيم الانفعالي وجودة التفاعلات الاجتماعية مع المحيطين (Lopes&Salovey,2004:2-17)

ثالثاً: الرفاه الروحي

أنموذج فيشر للرفاه الروحي

اقترح فيشر Fisher نموذجاً للرفاهية الروحية عام (1998) ، يشتمل على خصائص الرفاهية الأربعة وهي الشخصية والمجتمعية والبيئية والمتعالية ، وبعداً واحداً للرفاهية الروحية عده بعداً عالمياً (Fisher:1998:12).

ويرى فيشر ان الخصائص الشخصي تتلخص في كيفية ارتباط المرء مع نفسه فيما يتعلق بالمعنى والغرض والقيم في الحياة اما الخصائص المجتمعية في نوعية وعمق العلاقات الشخصية، بين الذات والآخرين، ويشمل الحب والعدالة والأمل والإيمان في الإنسانية، فيما تتعامل الخصائص البيئية مع رعاية العالم المادي الحيوي للفرد والتوحد مع البيئة المحيطة، اما الخصائص المتعالية فهي تمثل علاقة الذات بالمحيط الكوني وما يتجاوز المستوى البشري ، مثل القوة الكونية أو الواقع المتعالى أو الله ، ويتضمن أيضا الإيمان تجاه مصدر سر الكون والعبادة له وقد اقترح فيشر أيضاً أن هذه الخصائص

مجلة كلية التربية الأساسية للعلوم التربوية والإنسانية

مجلة علمية محكمة تصدر عن كلية التربية الأساسية - جامعة بابل

الأربعة للرفاهية الروحية تتحد لتعطي بعدا عالميا او لتحديد الرفاه الروحي العام أو العالمي للفرد (Fisher:2001:113-119).

وهدفنا دراسة فاطمة وآخرون (2021) إلى الكشف عن علاقة الرفاه الروحي والميل الانتحار لدى الطلبة الإيرانيين مع التركيز على الدور الوسيط لسمات الشخصية وقد توصلت النتائج الى التأثير المباشر للرفاه الروحي على تقليل الميل الى الانتحار وكذلك ارتباطها بصورة مباشرة بسمات الشخصية السوية (Fatima et al., 2021:69-89).

الفصل الثالث: منهج البحث وإجراءاته

أولاً: منهج البحث

اعتمد البحث الحالي المنهج الوصفي منهجاً له، والذي يعني وصف الظاهرة الراهنة وتركيبها وعملياتها والظروف السائدة ويشمل المنهج الوصفي جمع المعلومات والبيانات وتبويبها وتحليلها وقياسها وتفسيرها. (ملحم ، ٢٠٠٥ : ٣٢).

ثانياً: مجتمع البحث

يشير مجتمع البحث الى المجموعة الكلية من الأفراد التي يسعى الباحثان الى تعميمها على نتائج البحث. (عباس وآخرون، ٢٠١٤ : ٢١٧) حيث يتألف مجتمع البحث الحالي من طلبة كليات جامعة بابل للعام الدراسي (٢٠٢٢/٢٠٢٣) والبالغ عددها (٢٠) كلية في مختلف الاختصاصات العلمية والإنسانية والذين يبلغ عددهم الكلي (٢٧٣٦٧) طالب وطالبة ومن اجل تجانس العينة تم استبعاد الكليات والاقسام الغير متجانسة او التي تحتوي على مرحلة او مرحلتين ليكون المجموع المتبقي بعد الاستبعاد (23297) وتوزعوا وفق متغير الجنس حيث بلغ عدد الذكور (١٠٠٧٤) ويمثلون ما نسبته (٤٣,٢%) وبلغ عدد الاناث (١٣٢٢٣) ويمثلن ما نسبته (٥٦,٨%) وتوزعوا وفق متغير التخصص حيث بلغ عدد التخصص العلمي (١٣٠١٧) ويمثل ما نسبته (٥٦%) وبلغ عدد التخصص الإنساني (١٠٢٢٦) ويمثل ما نسبته (٤٤%).

ثالثاً: عينة البحث

مجلة كلية التربية الأساسية للعلوم التربوية والإنسانية

مجلة علمية محكمة تصدر عن كلية التربية الأساسية - جامعة بابل

يقصد بالعينة جزء من المجتمع الذي تجري عليه الدراسة، ولقد اختيرت عينة البحث بالأسلوب العشوائي البسيط وعلى وفق الية سحب البطاقات مع الارجاع حتى تتحقق شروط اختيار عينة ممثلة للمجتمع وتم اختيار كليتين من التخصص الانساني واربع كليات من التخصص العلمي واستخدم الباحثان معادلة ثومسون لاستخراج حجم العينة وكان ناتج المعادلة ان العينة الاحصائية تبلغ (٣٧٨) طالب وطالبة وزعت بالأسلوب العشوائي ذي التوزيع المتناسب باستخدام معادلة كوكرن وكما موضح في الجدول ادناه.

جدول (١) عينة البحث موزعة وفق التوزيع الطبقي العشوائي المتناسب

| المجموع الكلي | الجنس | | | | الكلية | |
|---------------|---------|----------------|--------|----------------|--------|-------------------------------|
| | المجموع | نسبتهم المئوية | الاناث | نسبتهم المئوية | | الذكور |
| 36% | 137 | 21% | 78 | 15% | ٥٩ | التربية الأساسية |
| 22% | 82 | 16% | 60 | 6% | 22 | التربية للعلوم الانسانية |
| 58% | 219 | 37% | 138 | 21% | ٨١ | المجموع |
| 8% | 32 | 5% | 18 | 4% | 14 | التربية للعلوم الصرفة |
| 7% | 26 | 1% | 4 | 6% | 21 | التربية البدنية وعلوم الرياضة |
| 21% | 78 | 8% | 31 | 12% | 47 | الهندسة |
| 6% | 23 | 3% | 13 | 3% | 11 | تكنولوجيا المعلومات |
| 42% | 159 | 17% | 66 | 25% | 93 | المجموع |
| 100% | 378 | 54% | 204 | 46% | 174 | المجموع الكلي |

أدوات البحث

أولاً : أداة قياس الكثافة الانفعالية

عن طريق ما عرض في الإطار النظري وبعدّ مراجعة الأدبيات والدراسات السابقة ذات العلاقة ، قام الباحثان بتبني مقياس الكثافة الانفعالية لـ Bachorowski & Braaten (١٩٩٤) بعد أن عرف الكثافة الانفعالية وفق الاطار النظري المتبنى والأخذ بالحسبان طبيعة وخصائص العينة التي سيطبق عليها المقياس والذين هم طلبة الجامعة الذي يتكون من (٣٠) فقرة مقسمه على بعدين البعد

مجلة كلية التربية الأساسية للعلوم التربوية والإنسانية

مجلة علمية محكمة تصدر عن كلية التربية الأساسية - جامعة بابل

الأول يمثل المشاعر الإيجابية وتمثله (١٤) فقرة والبعد الثاني يمثل المشاعر السلبية وتمثله (١٦) فقرة وضعت لها خمسة بدائل للاستجابة تعطى الدرجات (٥-٤-٣-٢-١) لل فقرات الإيجابية وتعكس في الفقرات السلبية، وفقرات المقياس تتضمن مواقف ايجابية وسلبية وتتطلب من المستجيب الإجابة عنها حيث قام الباحثان بترجمة فقرات المقياس مع مراعاة شروط ترجمة الفقرات واستخدام إجراءات صدق الترجمة وأعدت للمقياس تعليمات توضح كيفية الإجابة عن فقراته، وقد روعي في أعداد تعليمات المقياس أن تكون مناسبة للعينة وواضحة كما احتوت التعليمات على مثال توضيحي عن كيفية الإجابة، وطلب منهم الإجابة عن جميع فقرات المقياس بكل صراحه وصدق وأن إجاباتهم لا يطلع عليها أحد سوى الباحثان وستكون هذه الإجراءات من صدق الترجمة واعداد تعليمات المقياس ذاتها في أدوات البحث المتبقية.

التحليل المنطقي لأدوات البحث

لغرض التحقق من الصدق الظاهري لفقرات المقاييس الثلاث عرضت على مجموعة من المحكمين المختصين في العلوم التربوية والنفسية وعددهم (١٠) محكمين وذلك لتحديد مدى صلاحية الفقرات لقياس ما أعدت له ومدى ملاءمتها لأفراد عينة البحث ومدى ملاءمة بدائل الإجابة وبعد الاطلاع على ملاحظات المحكمين وجد الباحثان ان نسبة الاتفاق تراوحت بين (٨٦%-١٠٠%) على فقرات المقاييس الثلاث مع وجود بعض التعديلات اللغوية على الفقرات وأشار المحكمين الى تفضيلهم البدائل ذات التدرج الخماسي لجميع أدوات القياس لمناسبتها مع خصائص العينة.

التحليل الإحصائي لفقرات مقياس الكثافة الانفعالية

لاستخراج القوة التمييزية استعمل الباحثان طريقة المجموعتين الطرفيتين لغرض إجراء التحليل الإحصائي في ضوء هذه الطريقة طبق الباحثان مقياس الكثافة الانفعالية على عينة قوامها (٣٧٨) طالب وطالبة، وبعد اكمال إجراءات استخراج القوة التمييزية لعينة التحليل الاحصائي ومقارنة القيمة التائية المحسوبة بالقيمة الجدولية ثبت ان القيمة التائية المحسوبة لجميع الفقرات مميزة عند مقارنتها بالقيمة التائية الجدولية البالغة (١,٩٦) عند مستوي دلالة (٠,٠٥) ودرجة حرية (٢٠٤) لذا تم الابقاء على جميع فقرات المقياس اذ عدت جميعها مميزة.

مجلة كلية التربية الأساسية للعلوم التربوية والإنسانية

مجلة علمية محكمة تصدر عن كلية التربية الأساسية - جامعة بابل

جدول (٢) القوة التمييزية لمقياس الكثافة الانفعالية باستعمال المجموعتين الطرفيتين

| الدالة | القيمة التائية المحسوبة | الانحراف المعياري | المتوسط الحسابي | المجموعات | الفقرات | البعد |
|--------|-------------------------------|----------------------|--------------------|-----------|---------|-------------------|
| دالة | 10.036 | 0.53562 | 4.7087 | عليا | 1 | المشاعر الإيجابية |
| | | 1.00513 | 3.5825 | دنيا | | |
| دالة | 8.94 | 0.19415 | 4.9612 | عليا | 2 | |
| | | 0.89396 | 4.1553 | دنيا | | |
| دالة | 7.603 | 0.74786 | 4.5825 | عليا | 3 | |
| | | 1.25919 | 3.4854 | دنيا | | |
| دالة | 9.435 | 0.54408 | 4.835 | عليا | 4 | |
| | | 1.05899 | 3.7282 | دنيا | | |
| دالة | 9.944 | 0.40485 | 4.7961 | عليا | 5 | |
| | | 0.8057 | 3.9126 | دنيا | | |
| دالة | 8.528 | 0.25291 | 4.932 | عليا | 6 | |
| | | 0.84085 | 4.1942 | دنيا | | |
| دالة | 11.734 | 0.31036 | 4.8932 | عليا | 7 | |
| | | 1.09904 | 3.5728 | دنيا | | |
| دالة | 11.328 | 0.31036 | 4.8932 | عليا | 8 | |
| | | 1.11443 | 3.6019 | دنيا | | |
| دالة | 12.029 | 0.41438 | 4.8447 | عليا | 9 | |
| | | 0.9273 | 3.6408 | دنيا | | |
| دالة | 13.879 | 0.41438 | 4.8447 | عليا | 10 | |
| | | 1.11084 | 3.2233 | دنيا | | |
| دالة | 15.563 | 0.28377 | 4.9126 | عليا | 11 | |
| | | 0.73877 | 3.699 | دنيا | | |
| دالة | 9.974 | 0.76734 | 4.6893 | عليا | 12 | |
| | | 1.25609 | 3.2427 | دنيا | | |
| دالة | 13.171 | 0.58942 | 4.7476 | عليا | 13 | |
| | | 1.24398 | 2.9612 | دنيا | | |
| دالة | 10.007 | 0.56636 | 4.7961 | عليا | 14 | |
| | | 1.05935 | 3.6117 | دنيا | | |
| دالة | 4.797 | 0.35149 | 4.8835 | عليا | 1 | شاعر سلبي |
| | | 0.76523 | 4.4854 | دنيا | | |
| دالة | 9.961 | 0.28909 | 4.932 | عليا | 2 | |

مجلة كلية التربية الأساسية للعلوم التربوية والإنسانية

مجلة علمية محكمة تصدر عن كلية التربية الأساسية - جامعة بابل

| | | | | | |
|------|--------|---------|--------|------|----|
| | | 0.83151 | 4.068 | دنيا | |
| دالة | 10.966 | 0.46565 | 4.8058 | عليا | 3 |
| | | 1.00228 | 3.6117 | دنيا | |
| دالة | 8.292 | 0.36816 | 4.8932 | عليا | 4 |
| | | 0.90223 | 4.0971 | دنيا | |
| دالة | 13.451 | 0.34604 | 4.9126 | عليا | 5 |
| | | 0.81603 | 3.7379 | دنيا | |
| دالة | 9.941 | 0.35149 | 4.8835 | عليا | 6 |
| | | 0.8736 | 3.9612 | دنيا | |
| دالة | 9.16 | 0.48014 | 4.8447 | عليا | 7 |
| | | 1.19815 | 3.6796 | دنيا | |
| دالة | 10.697 | 0.29301 | 4.9515 | عليا | 8 |
| | | 1.25586 | 3.5922 | دنيا | |
| دالة | 15.861 | 0.39 | 4.8447 | عليا | 9 |
| | | 0.91428 | 3.2913 | دنيا | |
| دالة | 12.877 | 0.09853 | 4.9903 | عليا | 10 |
| | | 1.04369 | 3.6602 | دنيا | |
| دالة | 16.654 | 0.31644 | 4.9126 | عليا | 11 |
| | | 0.86704 | 3.3981 | دنيا | |
| دالة | 14.407 | 0.21596 | 4.9515 | عليا | 12 |
| | | 0.96788 | 3.5437 | دنيا | |
| دالة | 13.649 | 0.13866 | 4.9806 | عليا | 13 |
| | | 0.93548 | 3.7087 | دنيا | |
| دالة | 13.466 | 0.63348 | 4.7573 | عليا | 14 |
| | | 1.23754 | 2.9126 | دنيا | |
| دالة | 11.656 | 0.51864 | 4.7476 | عليا | 15 |
| | | 1.19409 | 3.2524 | دنيا | |
| دالة | 13.864 | 0.49804 | 4.7864 | عليا | 16 |
| | | 1.10861 | 3.1262 | دنيا | |

الاتساق الداخلي

تبني الباحثان الطرائق الاتية لاستخراج الاتساق الداخلي للمقياس:

علاقة الفقرة بالدرجة الكلية للمقياس

مجلة كلية التربية الأساسية للعلوم التربوية والإنسانية

مجلة علمية محكمة تصدر عن كلية التربية الأساسية - جامعة بابل

استخدم الباحثان معامل ارتباط بيرسون ووجد ان جميع الفقرات قد بلغت قيمتها اعلى من قيمة معامل ارتباط بيرسون الجدولية البالغة (٠,٠٩٨) عند مستوي الدلالة (٠,٠٥) ودرجة حرية (376) وكما موضح في الجدول ادناه

جدول (٣) قيم معاملات الارتباط لعلاقة الفقرة بالدرجة الكلية للمقياس

| رقم الفقرة | معامل الارتباط | رقم الفقرة | معامل الارتباط | رقم الفقرة | معامل الارتباط |
|------------|----------------|------------|----------------|------------|----------------|
| 1 | ٠.658 | 11 | ٠.303 | 21 | ٠.324 |
| 2 | ٠.611 | 12 | ٠.295 | 22 | ٠.543 |
| 3 | ٠.621 | 13 | ٠.674 | 23 | ٠.213 |
| 4 | ٠.720 | 14 | ٠.502 | 24 | ٠.553 |
| 5 | ٠.466 | 15 | ٠.658 | 25 | ٠.643 |
| 6 | ٠.596 | 16 | ٠.578 | 26 | ٠.415 |
| 7 | ٠.654 | 17 | ٠.291 | 27 | ٠.270 |
| 8 | ٠.471 | 18 | ٠.630 | 28 | ٠.679 |
| 9 | ٠.565 | 19 | ٠.496 | 29 | ٠.334 |
| 10 | ٠.589 | 20 | ٠.551 | 30 | ٠.647 |

أ - علاقة درجة الفقرة بدرجة البعد الذي تنتمي اليه

استخدم الباحثان معامل ارتباط بيرسون ووجد ان جميع الفقرات قد بلغت قيمتها اعلى من قيمة معامل ارتباط بيرسون الجدولية البالغة (٠,٠٩٨) عند مستوي الدلالة (٠,٠٥) ودرجة حرية (٣٧٦) وكما موضح في الجدول ادناه

جدول (٤) قيم معاملات الارتباط لعلاقة درجة الفقرة بالدرجة البعد الذي تنتمي اليه

| البعد الثاني | | | | البعد الاول | | | |
|----------------|------------|----------------|------------|----------------|------------|----------------|------------|
| معامل الارتباط | رقم الفقرة | معامل الارتباط | رقم الفقرة | معامل الارتباط | رقم الفقرة | معامل الارتباط | رقم الفقرة |
| ٠.654 | 9 | ٠.643 | 1 | ٠.623 | 8 | ٠.676 | 1 |
| ٠.580 | 10 | ٠.715 | 2 | ٠.349 | 9 | ٠.634 | 2 |
| ٠.554 | 11 | ٠.596 | 3 | ٠.532 | 10 | ٠.524 | 3 |
| ٠.269 | 12 | ٠.498 | 4 | ٠.328 | 11 | ٠.682 | 4 |
| ٠.582 | 13 | ٠.573 | 5 | ٠.636 | 12 | ٠.618 | 5 |
| ٠.320 | 14 | ٠.326 | 6 | ٠.460 | 13 | ٠.362 | 6 |
| ٠.689 | 15 | ٠.528 | 7 | ٠.638 | 14 | ٠.689 | 7 |

مجلة كلية التربية الأساسية للعلوم التربوية والإنسانية

مجلة علمية محكمة تصدر عن كلية التربية الأساسية - جامعة بابل

| | | | | | | | |
|-------|----|-------|---|--|--|--|--|
| ٠.378 | 16 | ٠.660 | 8 | | | | |
|-------|----|-------|---|--|--|--|--|

الخصائص السيكمترية للمقياس

أولاً: الصدق

تم التحقق من نوعين من أنواع الصدق لهذا المقياس وهما على النحو الآتي:

الصدق الظاهري

وقد تحقق هذا النوع من الصدق عن طريق عرض المقياس على مجموعة من المحكمين المختصين في العلوم التربوية والنفسية وتمت الاستعانة بأرائهم في تحديد مدى صلاحية الفقرات كما مر آنفاً في التحليل المنطقي للفقرات.

صدق البناء

استخدم الباحثان التحليل العاملي التوكيدي للتأكد من الصدق البنائي لمقياس الدراسة، والتأكد من فروض البنية العاملية والتثبت من صحة النموذج وصلاحيته والتأكد من مطابقته لبيانات الدراسة ولتقييم جودة مطابقة النموذج قام الباحثان باستخدام بعض مؤشرات المطابقة، والهدف منها هو اختبار مطابقة النموذج الذي وضعه الباحثان لبيانات الدراسة، أي هل النموذج المفترض يمثل بيانات الدراسة أفضل تمثيل أم لا؟، أي أن مؤشرات جودة المطابقة تعطى صورة كاملة عن مدى مطابقة النموذج لكل لبيانات الدراسة واختبار أدلة الصدق البنائي (تغيزة، ٢٠١٢: ١٢٢). لذلك قام الباحثان باستخدام برنامج اموس ببناء نموذج نظري وكما موضح في النموذج الآتي:

مجلة كلية التربية الأساسية للعلوم التربوية والإنسانية

مجلة علمية محكمة تصدر عن كلية التربية الأساسية - جامعة بابل

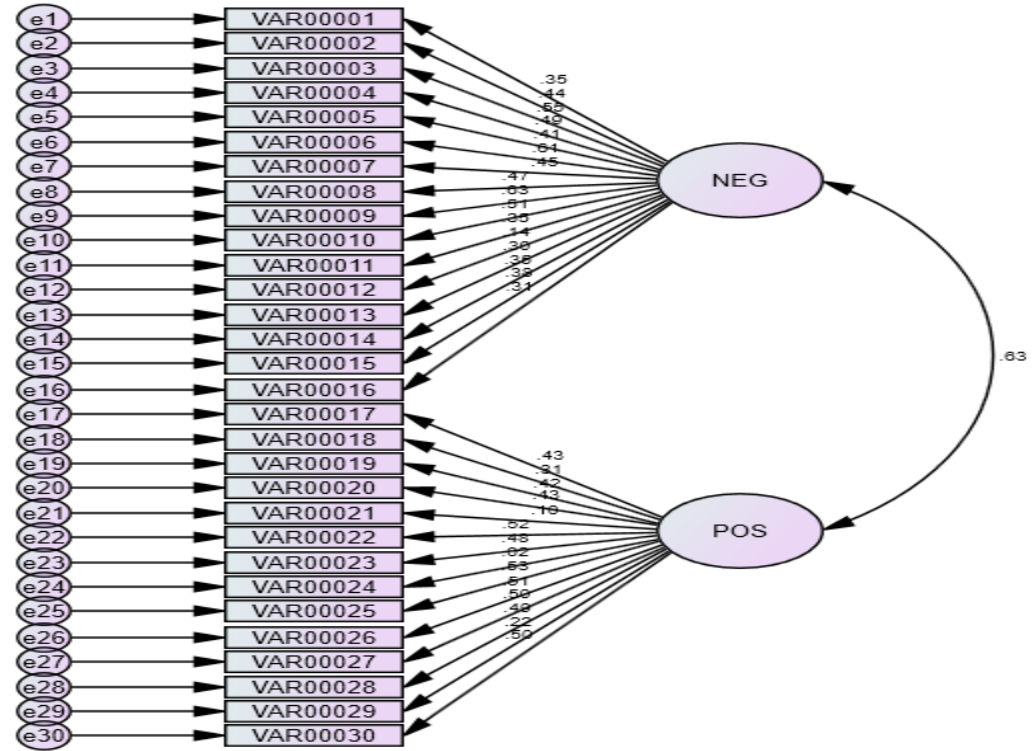

شكل (٢) نموذج التحليل العاملي التوكيدي لمقياس الكثافة الانفعالية

عن طريق التحليل العاملي التوكيدي يتبين من الشكل (٢) أن نموذج الكثافة الانفعالية يخلو من ظاهرة الارتباط غير المنطقي، أي أنه لا يوجد ارتباط يتجاوز رقم (١) وعليه يمكن القول أنه لا يوجد مشكلة في التحليل العاملي التوكيدي لنموذج مقياس الكثافة الانفعالية وفقاً للإطار النظري وفي ادناه مؤشرات جودة مطابقة النموذج:

جدول (٥) مؤشرات جودة المطابقة لمقياس الكثافة الانفعالية

| المؤشر | القيمة المحسوبة للمؤشر | المدى المثالي | القيمة التي تشير الى افضل مطابقة |
|-------------------|------------------------|---------------|----------------------------------|
| قيمة كا | ١٦٢٦,٠٩٦ | | |
| درجة الحرية | ٤٠٤ | | ان تكون قيمهم غير دالة |
| مستوى الدلالة | ٠,٠٠ | | |
| النسبة بين كا الى | ٤,٠٢٥ | صفر-٥ | صفر-١ |

مجلة كلية التربية الأساسية للعلوم التربوية والإنسانية

مجلة علمية محكمة تصدر عن كلية التربية الأساسية - جامعة بابل

| درجة الحرية | | | | |
|---|---------|-------|-----------|------|
| مؤشر حسن المطابقة | GFI | 0.695 | صفر- ١ | 1 |
| مؤشر حسن المطابقة المصحح بدرجات الحرية | AGFI | 0.649 | صفر- ١ | 1 |
| مؤشر المطابقة المعياري | NFI | 0.636 | صفر- ١ | 1 |
| الجذر التربيعي النسبي لخطأ الاقتراب | RMSEA | 0.08 | صفر- ٠,٠٨ | ٠,٠٨ |
| مؤشر المطابقة المقارن | CFI | 0.697 | صفر- ١ | 1 |
| مؤشر المطابقة الترايدي | IFI | 0.699 | صفر- ١ | 1 |
| مؤشر توكر ولويس | TLI | 0.673 | صفر- ١ | 1 |
| مؤشر هولتر | HOELTER | 41 | | 43 |

من الجدول اعلاه يتبين ان قيم مؤشرات جودة التوافق ضمن المدى المقبول والذي يمكننا من قبول بالنموذج وفقا للاطار النظري.

ثانياً: الثبات

استخراج ثبات المقياس بطريقة معامل الفا كرونباخ للاتساق الداخلي حيث اعتمد الباحثان على درجات عينة التحليل الاحصائي والبالغة (378) طالب وطالبة في حساب الثبات وفق معادلة الفا كرونباخ، وكانت قيم معاملات الفا كرونباخ لكل بعد وللمقياس ككل كما موضح في الجدول ادناه.

جدول (٦) قيم معاملات الثبات والايواسط الحسابية والانحرافات المعيارية للمقياس وابعاده

| المقياس وابعاده | الوسط الحسابي | الانحراف المعياري | قيمة معامل الفا كرونباخ |
|--------------------------------|---------------|-------------------|-------------------------|
| البعد الأول: المشاعر الإيجابية | 108.47 | 19.5 | ٠,٧٤٢ |
| البعد الثاني: المشاعر السلبية | 121.19 | 22.56 | ٠,٧٤ |
| الثبات الكلي للمقياس | 229.66 | 40.166 | ٠,٧٤٣ |

ثانياً: أداة قياس التنظيم الانفعالي

بعد الاطلاع على الأدبيات والدراسات السابقة التي درست التنظيم الانفعالي تبني الباحثان مقياس Gross & John (2003) والذي يتكون من (١٠) فقرة متدرج على وفق أسلوب ليكرت بسبعة بدائل هي (اتفق بشدة، اتفق، اتفق احياناً، محايد، لا اتفق احياناً، لا اتفق، لا اتفق بشدة) وتعطى الفقرات الاوزان: (١، ٢، ٣، ٤، ٥، ٦، ٧) للبدائل على التوالي ومجموع درجات الفقرات تعطينا الدرجة الكلية للمقياس ولأجل تهيئة المقياس وجعله مناسباً للبيئة العراقية قام الباحثان بذات الإجراءات انفة الذكر

مجلة كلية التربية الأساسية للعلوم التربوية والإنسانية

مجلة علمية محكمة تصدر عن كلية التربية الأساسية - جامعة بابل

في أداة قياس الكثافة الانفعالية مع تعديل بدائل المقياس الى التدرج الخماسي في ضوء اراء المحكمين لتكون بدائل المقياس (اتفق تماما ، اتفق غالبا، اتفق أحيانا، اتفق نادرا، لا اتفق ابدا) وتعطى الفقرات الاوزان: (٥ ، ٤ ، ٣ ، ٢ ، ١) للبدائل على التوالي.

التحليل الإحصائي لفقرات مقياس التنظيم الانفعالي

لاستخراج القوة التمييزية استعمل الباحثان طريقة المجموعتين الطرفيتين لغرض إجراء التحليل الإحصائي في ضوء هذه الطريقة طبق الباحثان مقياس الكثافة الانفعالية على عينة قوامها (٣٧٨) طالب وطالبة، وبعد اكمال إجراءات استخراج القوة التمييزية لعينة التحليل الاحصائي ومقارنة القيمة التائية المحسوبة بالقيمة الجدولية ثبت ان القيمة التائية المحسوبة لجميع الفقرات مميزة عند مقارنتها بالقيمة التائية الجدولية البالغة (١,٩٦) عند مستوى دلالة (٠,٠٥) ودرجة حرية (٢٠٤) لذا تم الابقاء على جميع فقرات المقياس اذ عدت جميعها مميزة.

جدول (٧) القوة التمييزية لمقياس التنظيم الانفعالي باستعمال المجموعتين الطرفيتين

| رقم الفقرة | مجموعات | الوسط الحسابي | الانحراف المعياري | التائية المحسوبة | الدالة |
|------------|---------|---------------|-------------------|------------------|--------|
| 1 | عليا | 3.9029 | 1.10715 | 8.092 | دالة |
| | دنيا | 2.534 | 1.3122 | | |
| 2 | عليا | 4.1359 | 1.02945 | 14.86 | دالة |
| | دنيا | 2.0097 | 1.02417 | | |
| 3 | عليا | 4.2816 | 0.96424 | 14.932 | دالة |
| | دنيا | 2.1359 | 1.09409 | | |
| 4 | عليا | 4.0583 | 1.13609 | 13.538 | دالة |
| | دنيا | 2.0583 | 0.97845 | | |
| 5 | عليا | 4.1553 | 1.09148 | 13.429 | دالة |
| | دنيا | 2.1553 | 1.0456 | | |
| 6 | عليا | 4.1068 | 1.16242 | 14.374 | دالة |
| | دنيا | 1.8252 | 1.1152 | | |
| 7 | عليا | 4.5049 | 0.93802 | 10.878 | دالة |
| | دنيا | 2.767 | 1.32253 | | |

مجلة كلية التربية الأساسية للعلوم التربوية والإنسانية

مجلة علمية محكمة تصدر عن كلية التربية الأساسية - جامعة بابل

| | | | | | |
|------|--------|---------|--------|------|----|
| دالة | 9.817 | 0.74786 | 4.4175 | عليا | 8 |
| | | 1.24849 | 3.0097 | دنيا | |
| دالة | 14.153 | 0.87578 | 4.3786 | عليا | 9 |
| | | 1.19664 | 2.3107 | دنيا | |
| دالة | 4.067 | 1.18038 | 4.1942 | عليا | 10 |
| | | 1.34925 | 3.4757 | دنيا | |

الاتساق الداخلي

لاستخراج الاتساق الداخلي للمقياس بأسلوب علاقة الفقرة بالدرجة الكلية للمقياس استخدم الباحثان معامل ارتباط بيرسون ووجد ان جميع الفقرات قد بلغت قيمتها اعلى من قيمة معامل ارتباط بيرسون الجدولية البالغة (٠,٠٩٨) عند مستوى الدلالة (٠,٠٥) ودرجة حرية (376) وكما موضح في الجدول ادناه

جدول (٨) قيم معاملات الارتباط لعلاقة الفقرة بالدرجة الكلية للمقياس

| معامل الارتباط | رقم الفقرة | معامل الارتباط | رقم الفقرة |
|----------------|------------|----------------|------------|
| ٠.623 | 6 | ٠.471 | 1 |
| ٠.524 | 7 | ٠.593 | 2 |
| ٠.490 | 8 | ٠.657 | 3 |
| ٠.599 | 9 | ٠.574 | 4 |
| ٠.305 | 10 | ٠.638 | 5 |

الخصائص السيكومترية للمقياس

أولاً: الصدق

تم التحقق من نوعين من أنواع الصدق لهذا المقياس وهما على النحو الآتي:

الصدق الظاهري

وقد تحقق هذا النوع من الصدق عن طريق عرض المقياس على مجموعة من المحكمين المختصين في العلوم التربوية والنفسية وتمت الاستعانة بأرائهم في تحديد مدى صلاحية الفقرات.

صدق البناء

مجلة كلية التربية الأساسية للعلوم التربوية والإنسانية

مجلة علمية محكمة تصدر عن كلية التربية الأساسية - جامعة بابل

استخدم الباحثان التحليل العاملي التوكيدي للتأكد من الصدق البنائي لمقياس الدراسة لذلك قام الباحثان باستخدام برنامج اموس Amos V.23 ببناء نموذج نظري وكما موضح في النموذج الاتي:

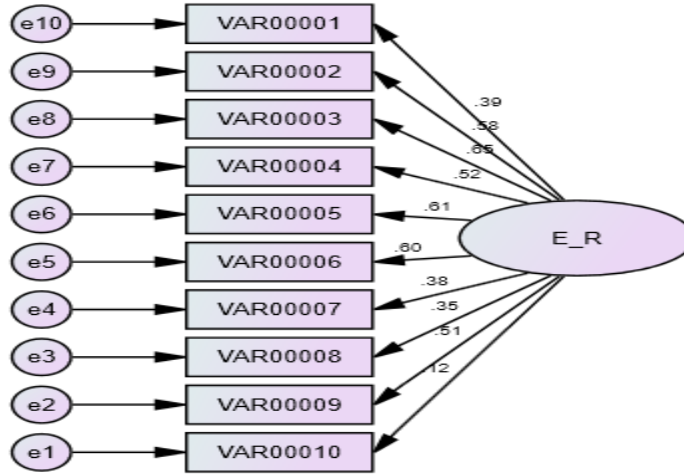

شكل (٣) نموذج التحليل العاملي التوكيدي لمقياس التنظيم الانفعالي

وفي ادناه مؤشرات جودة مطابقة النموذج:

جدول (٩) مؤشرات جودة المطابقة لمقياس التنظيم الانفعالي

| المؤشر | القيمة المحسوبة للمؤشر | المدى المثالي | القيمة التي تشير الى افضل مطابقة |
|--|------------------------|---------------|----------------------------------|
| قيمة كا | x^2 | 132.686 | ان تكون قيمهم غير دالة |
| درجة الحرية | df | 35 | |
| مستوى الدلالة | sig. | ٠,٠٠ | |
| النسبة بين كا الى درجة الحرية | x^2/df | 3.791 | صفر-١ |
| مؤشر حسن المطابقة | GFI | 0.937 | صفر-١ |
| مؤشر حسن المطابقة المصحح بدرجات الحرية | AGFI | 0.649 | صفر-١ |
| مؤشر المطابقة المعياري | NFI | 0.847 | صفر-١ |
| الجذر التربيعي النسبي لخطأ الاقتراب | RMSEA | 0.08 | صفر-٠,٠٨ |
| مؤشر المطابقة | CFI | 0.881 | صفر-١ |

مجلة كلية التربية الأساسية للعلوم التربوية والإنسانية

مجلة علمية محكمة تصدر عن كلية التربية الأساسية - جامعة بابل

| المقارن | | | | |
|-----------------------|---------|-------|-------|----|
| مؤشر المطابقة التزايد | IF1 | 0.883 | صفر-١ | 1 |
| مؤشر توكر ولويس | TLI | 0.847 | صفر-١ | 1 |
| مؤشر هولتر | HOELTER | ٢٧ | | ٣١ |

من الجدول اعلاه يتبين ان قيم مؤشرات جودة التطابق ضمن المدى المقبول والذي يمكننا من قبول بالنموذج والذي يتفق مع الاطار النظري المتبنى من قبل الباحثان وكذلك مع مؤشرات مطابقة جودة النموذج في ذات الدراسة التي قام الباحثان بتبني أداة قياس التنظيم الانفعالي منها.

ثانياً: الثبات

استخراج ثبات المقياس بطريقة معامل الفا كرونباخ للاتساق الداخلي حيث اعتمد الباحثان على درجات عينة التحليل الاحصائي والبالغة (378) طالب وطالبة في حساب الثبات وفق المعادلة، وكانت قيمة معامل الثبات للمقياس والوسط الحسابي والانحراف المعياري كما موضح في الجدول ادناه.

جدول (١٠) قيم معاملات الثبات والوسط الحسابي والانحراف المعياري للمقياس

| المقياس | الوسط الحسابي | الانحراف المعياري | قيمة معامل الفا كرونباخ |
|-------------------|---------------|-------------------|-------------------------|
| التنظيم الانفعالي | ٦٦,١٢ | ١٤,٥١ | ٠,٧٤٣ |

ثالثاً: أداة قياس الرفاه الروحي

تبني الباحثان الاطار النظري ومقياس (Ellison,1983) والذي يتكون من (20) فقرة متدرج على وفق أسلوب ليكرت بست بدائل هي (اتفق بشدة، اتفق باعتدال، اتفق، لا اتفق، لا اتفق باعتدال، لا اتفق بشدة) وتعطى الفقرات الاوزان: (١، ٢، ٣، ٤، ٥، ٦) للبدائل على التوالي ومجموع درجات الفقرات تعطينا الدرجة الكلية للمقياس وقام الباحثان بذات الإجراءات انفة الذكر في أداة قياس الكثافة الانفعالية والتنظيم الانفعالي من ترجمة المقياس وإجراءات صدق الترجمة واعداد تعليمات المقياس مع تعديل بدائل المقياس الى التدرج الخماسي في ضوء اراء المحكمين لتكون بدائل المقياس (اتفق تماما ، اتفق غالباً، اتفق أحياناً، اتفق نادراً، لا اتفق ابداً) وتعطى الفقرات الاوزان: (١، ٢، ٣، ٤، ٥) للبدائل على التوالي.

التحليل الإحصائي لفقرات مقياس الرفاه الروحي

مجلة كلية التربية الأساسية للعلوم التربوية والإنسانية

مجلة علمية محكمة تصدر عن كلية التربية الأساسية - جامعة بابل

لاستخراج القوة التمييزية استعمل الباحثان طريقة المجموعتين الطرفيتين لغرض إجراء التحليل الإحصائي وثبت ان القيمة التائية المحسوبة لجميع الفقرات مميزة عند مقارنتها بالقيمة التائية الجدولية البالغة (١,٩٦) عند مستوي دلالة (٠,٠٥) ودرجة حرية (٢٠٤) لذا تم الابقاء على جميع فقرات المقياس اذ عدت جميعها مميزة.

جدول (١١) القوة التمييزية لمقياس الرفاه الروحي باستعمال المجموعتين الطرفيتين

| رقم الفقرة | مجموعات | الوسط الحسابي | الانحراف المعياري | القيمة التائية المحسوبة | الدالة |
|------------|---------|---------------|-------------------|-------------------------|--------|
| 1 | عليا | 4.5437 | 0.75117 | 13.124 | دالة |
| | دنيا | 2.5825 | 1.31749 | | |
| 2 | عليا | 4.6214 | 0.57933 | 12.625 | دالة |
| | دنيا | 2.767 | 1.37344 | | |
| 3 | عليا | 4.6408 | 0.59168 | 12.018 | دالة |
| | دنيا | 2.7282 | 1.5029 | | |
| 4 | عليا | 4.6699 | 0.56687 | 17.524 | دالة |
| | دنيا | 2.3495 | 1.21839 | | |
| 5 | عليا | 4.4854 | 0.76523 | 11.401 | دالة |
| | دنيا | 2.9126 | 1.17245 | | |
| 6 | عليا | 4.6796 | 0.56384 | 13.052 | دالة |
| | دنيا | 2.8058 | 1.34353 | | |
| 7 | عليا | 4.5243 | 0.69796 | 14.597 | دالة |
| | دنيا | 2.534 | 1.19489 | | |
| 8 | عليا | 4.4563 | 0.96788 | 11.395 | دالة |
| | دنيا | 2.6019 | 1.33827 | | |
| 9 | عليا | 4.6019 | 0.82057 | 13.21 | دالة |
| | دنيا | 2.5728 | 1.32548 | | |
| 10 | عليا | 4.8447 | 0.4374 | 12.812 | دالة |
| | دنيا | 3.068 | 1.3377 | | |
| 11 | عليا | 3.6214 | 1.56002 | 7.498 | دالة |
| | دنيا | 2.2427 | 1.02389 | | |
| 12 | عليا | 4.5728 | 0.61996 | 7.786 | دالة |
| | دنيا | 3.4854 | 1.27467 | | |
| 13 | عليا | 4.7379 | 0.48429 | 17.553 | دالة |
| | دنيا | 2.5631 | 1.16037 | | |
| 14 | عليا | 4.0777 | 1.14352 | 11.884 | دالة |

مجلة كلية التربية الأساسية للعلوم التربوية والإنسانية

مجلة علمية محكمة تصدر عن كلية التربية الأساسية - جامعة بابل

| | | | | | |
|------|--------|---------|--------|------|----|
| | | 1.17788 | 2.1553 | دنيا | |
| دالة | 17.745 | 0.92236 | 4.3301 | عليا | 15 |
| | | 1.13935 | 1.767 | دنيا | |
| دالة | 10.966 | 0.39389 | 4.8932 | عليا | 16 |
| | | 1.41999 | 3.301 | دنيا | |
| دالة | 6.53 | 0.53933 | 4.699 | عليا | 17 |
| | | 1.1803 | 3.8641 | دنيا | |
| دالة | 14.925 | 0.99351 | 4.3981 | عليا | 18 |
| | | 1.20875 | 2.0971 | دنيا | |
| دالة | 9.374 | 0.73851 | 4.534 | عليا | 19 |
| | | 1.30915 | 3.1456 | دنيا | |
| دالة | 10.771 | 0.68904 | 4.6796 | عليا | 20 |
| | | 1.36357 | 3.0583 | دنيا | |

الاتساق الداخلي

لاستخراج الاتساق الداخلي للمقياس بأسلوب علاقة الفقرة بالدرجة الكلية للمقياس واستخدم الباحثان معامل ارتباط بيرسون ووجد ان جميع الفقرات قد بلغت قيمتها اعلى من قيمة معامل ارتباط بيرسون الجدولية البالغة (٠,٠٩٨) عند مستوي الدلالة (٠,٠٥) ودرجة حرية (376) وكما موضح في الجدول ادناه

جدول (١٢) قيم معاملات الارتباط لعلاقة الفقرة بالدرجة الكلية للمقياس

| رقم الفقرة | معامل الارتباط | رقم الفقرة | معامل الارتباط | رقم الفقرة | معامل الارتباط | رقم الفقرة | معامل الارتباط |
|------------|----------------|------------|----------------|------------|----------------|------------|----------------|
| 1 | ٠.677 | 6 | ٠.656 | 11 | ٠.397 | 16 | ٠.613 |
| 2 | ٠.643 | 7 | ٠.676 | 12 | ٠.289 | 17 | ٠.298 |
| 3 | ٠.590 | 8 | ٠.542 | 13 | ٠.723 | 18 | ٠.586 |
| 4 | ٠.738 | 9 | ٠.610 | 14 | ٠.558 | 19 | ٠.536 |
| 5 | ٠.536 | 10 | ٠.617 | 15 | ٠.643 | 20 | ٠.473 |

الخصائص السيكومترية للمقياس

أولاً: الصدق

مجلة كلية التربية الأساسية للعلوم التربوية والإنسانية

مجلة علمية محكمة تصدر عن كلية التربية الأساسية - جامعة بابل

تم التحقق من نوعين من أنواع الصدق لهذا المقياس وهما على النحو الآتي:

الصدق الظاهري

عن طريق عرض المقياس على مجموعة من المحكمين المختصين في العلوم التربوية والنفسية وتمت الاستعانة بأرائهم في تحديد مدى صلاحية الفقرات واطهرت النتائج نسبة اتقاق عالية.

صدق البناء

استخدم الباحثان التحليل العاملي التوكيدي للتأكد من الصدق البنائي لمقياس الدراسة لذلك قام الباحثان باستخدام برنامج Amos v.23 لبناء نموذج نظري وكما موضح في النموذج الآتي:

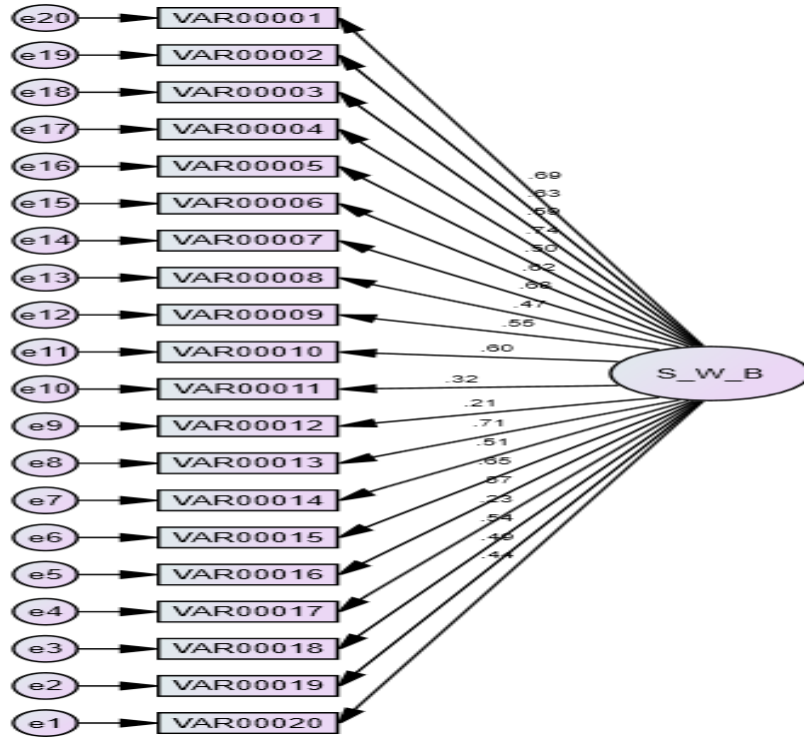

شكل (٤) نموذج التحليل العاملي التوكيدي لمقياس الرفاه الروحي

وفي ادناه مؤشرات جودة مطابقة النموذج:

جدول (١٣) مؤشرات جودة المطابقة لمقياس الرفاه الروحي

مجلة كلية التربية الأساسية للعلوم التربوية والإنسانية

مجلة علمية محكمة تصدر عن كلية التربية الأساسية - جامعة بابل

| المؤشر | القيمة المحسوبة للمؤشر | المدى المثالي | القيمة التي تشير الى افضل مطابقة |
|--|------------------------|---------------|----------------------------------|
| قيمة كا | x^2 | 693.963 | ان تكون قيمهم غير دالة |
| درجة الحرية | df | 170 | |
| مستوى الدلالة | sig. | ٠,٠٠ | |
| النسبة بين كا الى درجة الحرية | x^2/df | 4.082 | صفر-١ |
| مؤشر حسن المطابقة | GFI | 0.813 | صفر-١ |
| مؤشر حسن المطابقة المصحح بدرجات الحرية | AGFI | 0.77 | صفر-١ |
| مؤشر المطابقة المعياري | NFI | 0.746 | صفر-١ |
| الجذر التربيعي النسبي لخطأ الاقتراب | RMSEA | 0.079 | صفر-٠,٠٨ |
| مؤشر المطابقة المقارن | CFI | 0.794 | صفر-١ |
| مؤشر المطابقة التزايدى | IFI | 0.796 | صفر-١ |
| مؤشر توكر ولويس | TLI | 0.77 | صفر-١ |
| مؤشر هولتر | HOELTER | 31 | 33 |

من الجدول اعلاه يتبين ان قيم مؤشرات مطابقة جودة النموذج ضمن المدى المقبول مما يؤيد قبول النموذج.

ثانياً: الثبات

استخراج ثبات المقياس بطريقة معامل الفا كرونباخ للاتساق الداخلي حيث اعتمد الباحثان على درجات عينة التحليل الاحصائي والبالغة (378) طالب وطالبة في حساب الثبات وفق المعادلة، وكانت قيمة معامل الثبات للمقياس والوسط الحسابي والانحراف المعياري كما موضح في الجدول ادناه.

جدول (١٤) قيم معاملات الثبات والوسط الحسابي والانحراف المعياري للمقياس

| المقياس | الوسط الحسابي | الانحراف المعياري | قيمة معامل الفا كرونباخ |
|-------------------|---------------|-------------------|-------------------------|
| التنظيم الانفعالي | ١٥٠,٠٣ | ٢٩,٧٨ | ٠,٧٤٧ |

الفصل الرابع : نتائج البحث وتفسيرها ومناقشتها

مجلة كلية التربية الأساسية للعلوم التربوية والإنسانية

مجلة علمية محكمة تصدر عن كلية التربية الأساسية - جامعة بابل

الهدف الأول: الدلالة الإحصائية للعلاقات الارتباطية بين الكثافة الانفعالية والتنظيم الانفعالي والرفاه الروحي لدى طلبة الجامعة

قام الباحثان باستخراج مصفوفة الارتباط بين الكثافة الانفعالية والتنظيم الانفعالي والرفاه الروحي باستخدام معامل ارتباط بيرسون كما موضح في الجدول (١٥).

جدول (١٥) قيم معاملات الارتباط بين الكثافة الانفعالية والتنظيم الانفعالي والرفاه الروحي

| الرفاه الروحي | التنظيم الانفعالي | الكثافة الانفعالية | | المتغيرات | |
|---------------|-------------------|--------------------|-------------------|-------------------|-------------------|
| | | المشاعر السلبية | المشاعر الايجابية | المشاعر الايجابية | كثافة الانفعاليين |
| | | | 1 | | |
| | | 1 | 0.65 | المشاعر السلبية | |
| | 1 | 0.502 | 0.67 | التنظيم الانفعالي | |
| 1 | 0.449 | -0.305 | 0.451 | الرفاه الروحي | |

يتضح من الجدول أعلاه ان جميع معاملات الارتباط بين المتغيرات دالة احصائيا عند مستوى دلالة (٠,٠٥) عند مقارنتها بالقيمة الجدولية والبالغة (٠,٠٩٨) حيث بلغت قيمة معامل الارتباط بين التنظيم الانفعالي والمشاعر السلبية والايجابية (٠,٥٠٢، ٠,٦٧) على التوالي وهي علاقة طردية أي انه كلما زادت المشاعر الإيجابية او السلبية زادت الحاجة الى التنظيم الانفعالي وبلغت قيمة معامل ارتباط بين الرفاه الروحي والمشاعر الإيجابية (٠,٤٥١) وهي علاقة طردية أي كلما زادت المشاعر الإيجابية من فرح وسرور ورضى عن الذات زاد الشعور بالرفاه الروحي وبلغت قيمة معامل ارتباط الرفاه الروحي والمشاعر السلبية (٠,٣٠٥-) وهي علاقة عكسية حيث كلما زادت المشاعر السلبية من حزن وامتعاض عند الفرد قل شعوره بالرفاه الروحي وبلغت قيمة معامل ارتباط الرفاه الروحي والتنظيم الانفعالي (٠,٤٤٩) أي كلما زاد التنظيم الانفعالي اكتسب الفرد الرفاه الروحي ولم يجد الباحثان أي دراسة تتفق مع ما توصل اليه من نتائج في هذا الهدف.

الهدف الثاني : التأثيرات المباشرة وغير المباشرة والكلية للعلاقات بين الكثافة الانفعالية والرفاه

الروحي في وجود التنظيم الانفعالي كمتغير وسيط لدى طلبة الجامعة

مجلة كلية التربية الأساسية للعلوم التربوية والإنسانية

مجلة علمية محكمة تصدر عن كلية التربية الأساسية - جامعة بابل

للتحقق من هذا الهدف وبالاعتماد على ما توصل اليه الباحثان في الهدف الأول من وجود دلالة إحصائية للعلاقات الارتباطية بين الكثافة الانفعالية كمتغير مستقل والرفاه الروحي كمتغير تابع والتنظيم الانفعالي كمتغير مستقل استخدم الباحثان تحليل المسار باستخدام برنامج Amos وقام باستخراج قيم مؤشرات جودة مطابقة النموذج حيث بلغت قيمة مربع كاي (٠,٠٠) عند درجة حرية (٠) وقيمة مربع كاي الى درجة الحرية والبالغة (٠) وقيمة مؤشر الجذر التربيعي لمتوسط خطأ الاقتراب والبالغة (٠) أي ان النموذج حقق نسبة تطابق تامة وتوصل الباحثان الى النموذج الاتي:

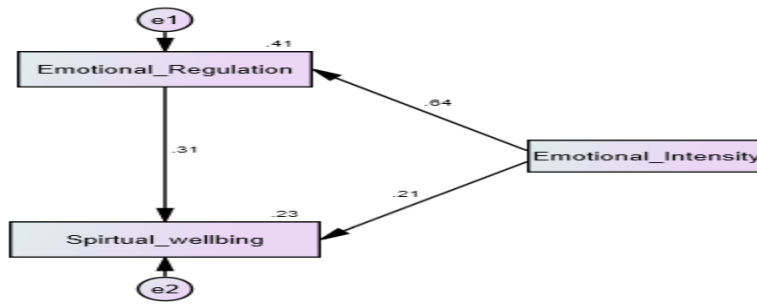

شكل (٥) النموذج النظري للتأثيرات المباشرة وغير المباشرة لمتغيرات البحث

بعد اجراء المعالجة الإحصائية ومن النموذج أعلاه ظهرت النتائج الموضحة في الجدولين (١٦)

و(١٧)

جدول (١٦) الوزن الانحداري (المعياري واللامعياري) واخطاء القياس والنسبة الحرجة لمتغيرات النموذج

| الدلالة عند ٠,٠٥ | القيمة التانية الجدولية | النسبة الحرجة | الخطأ المعياري | الوزن الانحداري | | المسار | |
|------------------|-------------------------|---------------|----------------|-----------------|----------|-------------------|--------------------|
| | | | | اللامعياري | المعياري | الى | من |
| دالة | ١,٩٦ | 19.649 | 0.015 | 0.297 | 0.642 | التنظيم الانفعالي | الكثافة الانفعالية |
| دالة | | 4.344 | 0.043 | 0.185 | 0.212 | الرفاه الروحي | الكثافة الانفعالية |
| دالة | | 6.418 | 0.092 | 0.592 | 0.313 | الرفاه الروحي | التنظيم الانفعالي |

من ملاحظة الجدول أعلاه نجد ان جميع قيم النسب الحرجة دالة عند مقارنتها بالقيمة الجدولية والبالغة (١,٩٦) عند مستوى دلالة (٠,٠٥)

مجلة كلية التربية الأساسية للعلوم التربوية والإنسانية

مجلة علمية محكمة تصدر عن كلية التربية الأساسية - جامعة بابل

جدول (١٧) التأثيرات المباشرة وغير المباشرة والكلية للمشاعر الإيجابية والمشاعر السلبية على الرفاه الروحي عبر التنظيم الانفعالي كمتغير

وسيط

| معامل التحديد | التأثير الكلي | | التأثيرات غير المباشرة | | التأثيرات المباشرة | | المسار | |
|---------------|---------------|---------|------------------------|---------|--------------------|---------|-------------------|--------------------|
| | اللامعاري | المعاري | اللامعاري | المعاري | اللامعاري | المعاري | الى | من |
| ٠,٤١ | ٠,٢٩٧ | ٠,٦٤٢ | ----- | ----- | ٠,٢٩٧ | ٠,٦٤٢ | التنظيم الانفعالي | الكثافة الانفعالية |
| ٠,٢٣ | ٠,٣٦١ | ٠,٤٠٣ | ٠,١٧٦ | ٠,٢٠١ | ٠,١٨٥ | ٠,٢١٢ | الرفاه الروحي | الكثافة الانفعالية |
| --- | ٠,٥٩٢ | ٠,٣١٣ | ----- | ----- | ٠,٥٩٢ | ٠,٣١٣ | الرفاه الروحي | التنظيم الانفعالي |

يتضح من الجدول أعلاه الآتي:

ان الكثافة الانفعالية لديها تأثير مباشر على التنظيم الانفعالي حيث بلغت قيمة التأثير المباشر (٠,٦٤٢) وهي دالة عند مقارنتها بقيمة (٠,٠٥) أي ان زيادة وحدة واحدة من الكثافة الانفعالية سوف يؤدي الى زيادة مستوى التنظيم الانفعالي بمقدار (٠,٦٤٢) وان مقدار معامل التحديد يبلغ (٠,٤١) أي ان التغيرات في التنظيم الانفعالي تحدث بصورة مباشرة وغير مباشرة بمقدار (٤١%) بسبب الكثافة الانفعالية اما الباقي ومقداره (٥٩%) فيرجع الى متغيرات أخرى لم يشملها البحث.

ان الكثافة الانفعالية لديها تأثير مباشر وغير مباشر على الرفاه الروحي حيث بلغت قيمة التأثيرات المباشرة وغير المباشرة (٠,٢١٢ ، ٠,٢٠١) على التوالي وهي دالة عند مقارنتها بقيمة (٠,٠٥) وان مقدار معامل التحديد يبلغ (٠,٢٣) أي ان التغيرات في الرفاه الروحي تحدث بصورة مباشرة وغير مباشرة بدلالة الكثافة الانفعالية بمقدار (٢٣%) اما الباقي ومقداره (٧٧%) فيرجع الى متغيرات أخرى لم يشملها البحث

ان التنظيم الانفعالي له تأثير مباشر على الرفاه الروحي حيث بلغت قيمة التأثير المباشر (٠,٣١٣) وهي دالة عند مقارنتها بقيمة (٠,٠٥) أي ان التغيرات في الرفاه الروحي تحدث بصورة مباشرة وغير مباشرة بدلالة التنظيم الانفعالي بمقدار (٠,٣١٣) لكل وحدة.

الهدف الثالث: التأثيرات المباشرة وغير المباشرة والكلية للعلاقات بين المشاعر الإيجابية والمشاعر السلبية والرفاه الروحي في وجود التنظيم الانفعالي كمتغير وسيط لدى طلبة الجامعة

مجلة كلية التربية الأساسية للعلوم التربوية والإنسانية

مجلة علمية تصدر عن كلية التربية الأساسية - جامعة بابل

للتحقق من هذا الهدف استخدم الباحثان تحليل المسار باستخدام برنامج Amos وتوصل الى النموذج الاتي:

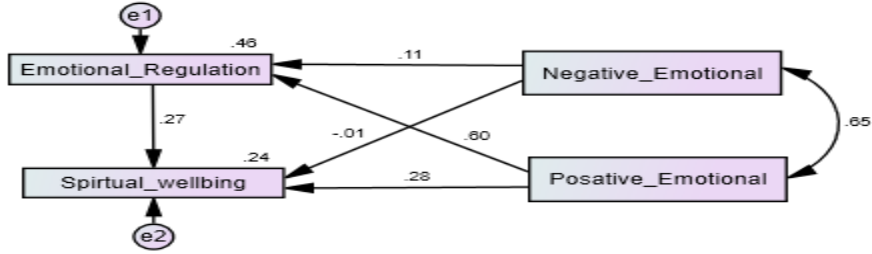

شكل (٦) النموذج النظري للتأثيرات المباشرة وغير المباشرة لأبعاد الكثافة الانفعالية والتنظيم الانفعالي والرفاه الروحي

بعد اجراء المعالجة الإحصائية ومن النموذج أعلاه ظهرت النتائج الموضحة في الجدولين (١٨) و(١٩)

جدول (١٨) الوزن الانحداري (المعياري واللامعياري) واخطاء القياس والنسبة الحرجة لمتغيرات النموذج

| الدلالة عند ٠,٠٥ | القيمة الجدولية | النسبة الحرجة | الخطأ المعياري | الوزن الانحداري | | المسار | |
|------------------|-----------------|---------------|----------------|-----------------|------------|-------------------|-------------------|
| | | | | المعياري | اللامعياري | الى | من |
| دالة | ١,٩٦ | 2.688 | 0.034 | 0.091 | 0.112 | التنظيم الانفعالي | المشاعر السلبية |
| دالة | | 14.396 | 0.036 | 0.517 | 0.597 | التنظيم الانفعالي | المشاعر الإيجابية |
| دالة | | 4.844 | 0.094 | 0.455 | 0.278 | الرفاه الروحي | المشاعر الإيجابية |
| غير دالة | | -0.244 | 0.076 | -0.019 | -0.012 | الرفاه الروحي | المشاعر السلبية |
| دالة | | 5.346 | 0.095 | 0.508 | 0.269 | الرفاه الروحي | التنظيم الانفعالي |

من ملاحظة الجدول أعلاه نجد ان جميع قيم النسب الحرجة دالة عند مقارنتها بالقيمة الجدولية والبالغة (١,٩٦) عند مستوى دلالة (٠,٠٥) ما عدا قيمة واحدة وهي الوزن الانحداري (الرفاه الروحي - المشاعر السلبية) حيث بلغت قيمة النسبة الحرجة اقل من القيمة الجدولية وهذا يدل على عدم معنوية العلاقة بين الرفاه الروحي والمشاعر السلبية

جدول (١٩) التأثيرات المباشرة وغير المباشرة والكلية للمشاعر الإيجابية والمشاعر السلبية على الرفاه الروحي عبر التنظيم الانفعالي كمتغير

وسيط

مجلة كلية التربية الأساسية للعلوم التربوية والإنسانية

مجلة علمية محكمة تصدر عن كلية التربية الأساسية - جامعة بابل

| معامل التحديد | التأثير الكلي | | لتأثيرات غير المباشرة | | التأثيرات المباشرة | | المسار | |
|---------------|---------------|----------|-----------------------|----------|--------------------|----------|-------------------|-------------------|
| | اللامعيارى | المعيارى | اللامعيارى | المعيارى | اللامعيارى | المعيارى | الى | من |
| ٠,٤٦ | 0.091 | 0.112 | ----- | ----- | ٠,٠٩١ | ٠,١١٢ | التنظيم الانفعالي | المشاعر السلبية |
| | 0.517 | 0.597 | ----- | ----- | ٠,٥١٧ | ٠,٥٩٧ | التنظيم الانفعالي | المشاعر الإيجابية |
| ٠,٢٦ | 0.717 | 0.439 | ٠,٢٦٢ | ٠,١٦١ | ٠,٤٥٥ | ٠,٢٧٨ | الرفاه الروحي | المشاعر الإيجابية |
| | 0.028 | 0.018 | ٠,٠٤٦ | ٠,٠٣ | -٠,٠١٩ | -٠,٠١٢ | الرفاه الروحي | المشاعر السلبية |
| ----- | 0.508 | 0.269 | ----- | ----- | ٠,٥٠٨ | ٠,٢٦٩ | الرفاه الروحي | التنظيم الانفعالي |

يتضح من الجدول أعلاه الآتي:

ان المشاعر السلبية والايجابية لديها تأثير مباشر على التنظيم الانفعالي حيث بلغت قيمة التأثيرات المباشرة (٠,١١٢ ، ٠,٥٩٧) على التوالي وهي دالة عند مقارنتها بقيمة (٠,٠٥) أي ان زيادة وحدة واحدة لكل من المشاعر السلبية او الإيجابية سوف يؤدي الى زيادة مستوى التنظيم الانفعالي بمقدار (٠,١١٢) للمشاعر السلبية و(٠,٥٩٧) للمشاعر الإيجابية وان مقدار معامل التحديد يبلغ (٠,٤٦) أي ان التغيرات في التنظيم الانفعالي تحدث بصورة مباشرة وغير مباشرة بمقدار (٤٦%) اما الباقي (٥٤%) فيرجع الى متغيرات أخرى لم يشملها البحث.

ان المشاعر الايجابية لديها تأثير مباشر على الرفاه الروحي حيث بلغت قيمة التأثير المباشرة للمشاعر الإيجابية بمقدار (٠,٢٧,٨) أي ان زيادة وحدة واحدة من المشاعر الإيجابية سوف يؤدي الى زيادة مستوى الرفاه الروحي بمقدار (٢٧,٨%) وان المشاعر السلبية لديها تأثير مباشر سالب وضعيف على الرفاه الروحي حيث بلغت القيمة (- ٠,٠١٢) للمشاعر السلبية وهي غير دالة عند مقارنتها بقيمة (٠,٠٥) وان مقدار معامل التحديد يبلغ (٠,٢٦) أي ان التغيرات في الرفاه الروحي تحدث بصورة مباشرة وغير مباشرة بدلالة المشاعر الإيجابية والسلبية بمقدار (٢٦%) اما الباقي (٧٤%) فيرجع الى متغيرات أخرى لم يشملها البحث

ان التنظيم الانفعالي له تأثير مباشر على الرفاه الروحي حيث بلغت قيمة التأثير المباشر (٠,٢٦٩) وهي دالة عند مقارنتها بقيمة (٠,٠٥) أي ان التغيرات في الرفاه الروحي تحدث بصورة مباشرة وغير مباشرة بدلالة التنظيم الانفعالي.

الاستنتاجات

مجلة كلية التربية الأساسية للعلوم التربوية والإنسانية

مجلة علمية محكمة تصدر عن كلية التربية الأساسية - جامعة بابل

يتأثر التنظيم الانفعالي بالكثافة الانفعالية بصورة مباشرة فالفرد في المواقف الضاغطة التي يمر بها سواء كانت إيجابية ام سلبية تكون مشاعره متضاربة فتتحرك لديه التنظيم الانفعالي كي يحافظ على اتزانه الانفعالي.

ان الرفاه الروحي يتأثر جراء ما يمر به الطالب من مواقف يومية في خط سير حياته الاكاديمية من إخفاقات او تعثر دراسي او فرح بإنجاز دراسي تحقق بعد عناء فتؤثر بصورة مباشرة وغير مباشرة على رفاهه الروحي وتمسكه بمعتقداته

ان التنظيم الانفعالي يؤدي الى الرفاه الروحي وهو امر متوقع فالرفاه الروحي يتحقق اذا استطاع الفرد المحافظة على انفعالاته في المواقف التي يمر بها عن طريق تنظيمها.

التوصيات

إيلاء الأهمية للحياة الانفعالية للطلبة من قبل أولياء الأمور والمؤسسات التربوية والتعليمية لما فيه من استقرار نفسي لتحقيق حياة مطمئنه ومريحه للطالب

ان توفر مراكز الارشاد والتوجيه النفسي والتربوي في الجامعات والمؤسسات التربوية برامج تنمي الجانب الروحي لما له أهمية تنعكس على استقرار الفرد نغيا وجسديا

ان توضع من قبل المؤسسات التربوية والتعليمية برامج تنمي التنظيم الانفعالي لدى الطلبة وخصوصا وهم يمرون بمرحلة تتسم بالضغوط الاكاديمية والعائلية مما يولد لديهم قلق وعدم استقرار

المقترحات

اجراء دراسة حول:

العلاقة الارتباطية بين الرفاه الروحي والتفكير الإيجابي لدى طلبة الجامعة

العلاقة الارتباطية بين الكثافة الانفعالية وقلق الاختبار والتنظيم الانفعالي لدى فئات اخرى (طلبة الدراسات العليا، طلبة الجامعة، طلبة المرحلة الإعدادية)

مجلة كلية التربية الأساسية للعلوم التربوية والإنسانية

مجلة علمية محكمة تصدر عن كلية التربية الأساسية - جامعة بابل

دراسة مقارنة للتنظيم الانفعالي، الرفاه الروحي بين التخصصات الإنسانية والعلمية.

- المصادر
- تيغزة، أحمد بوزيان (٢٠١٢): التحليل العاملي التوكيدي والاستكشافي: مفاهيمهما ومنهاتيهما بتوظيف حزمة SPSS وحزمة Lezral، دار المسيرة، الأردن، عمان.
- جلال، سعد وعلاوي محمد (١٩٨٢): علم النفس التربوي الرياضي، ط٧، دار المعارف، القاهرة.
- عباس، محمد خليل، نوفل، محمد بكر (٢٠١٤): مدخل الى مناهج البحث في التربية وعلم النفس، دار الميسرة للنشر و التوزيع، ط٥، كلية العلوم التربوية الجامعية- الأونروا.
- ملحم، سامي محمد (٢٠٠٥) القياس والتقويم في التربية وعلم النفس ، دار المسيرة للنشر والتوزيع والطباعة، عمان،الأردن.
- Bachorowski, J.-A., & Braaten, E. B. (1994). Emotional intensity: Measurement and theoretical implications. *Personality and Individual Differences*, 17(2), 191–199. doi:10.1016/0191-8869(94)90025-6.
- Boelens PA, Reeves RR, Replogle WH, Koenig HG.(2012): The effect of prayer on depression and anxiety: maintenance of positive influence one year after prayer intervention. *Int J Psychiatry Med*. 2012;43(1):85–98. [PubMed: 22641932]. <https://doi.org/10.2190/PM.43.1.f>.
- Dabrowski, K., & Piechowski, M.M. (1977). *Theory of levels of emotional development (2 vols.)*. Oceanside, NY: Dabor Science, Dubuque, IA, USA, pp. 25–27.
- Ebel, R.L.(1972): *Essentials Of Educational Measurement* , prentice Hall Inc .New Jersey: U.S.A.

مجلة كلية التربية الأساسية للعلوم التربوية والإنسانية
مجلة علمية محكمة تصدر عن كلية التربية الأساسية - جامعة بابل

- ELLISON, CRAIG W.(1983): SPIRITUAL WELL-BEING: CONCEPTUALIZATION AND MEASUREMENT, Journal of Psychology and Theology, Vol. 11, No. 4, 330-338.
- Fatima Vaezipour 1, Mohammad-Kazem Atef-Vahid 2, Mehdi Amini and Abbas Ramezani Farani,(2021): Investigating the Relationships Between SpiritualWell-being and OtherWell-being Dimensions, and Attitude Toward High-risk Behaviors in Adolescents, with Emphasis on the Mediating Role of Personality Traits, Iran J Psychiatry Behav Sci; 15(3):e110586, <https://doi.org/10.5812/ijpbs.110586>.
- Fisher, J.W.(1998). Spiritual health: its nature, and place in the school curriculum.Unpublished doctoral dissertation, The University of Melbourne, Melbourne, Victoria, Australia
- Fisher, J.W.(2001).Comparing levels of spiritual well-being in state, Catholic and independent schools in Victoria, Australia. Journal of Beliefs and Values, 22(1), 113-119.
- Gross, J. (2015). Emotion regulation: Current status and future prospects. Psychological Inquiry, 26(1), 1-26.
- Gross, J.J., & John, O.P. (2003). Individual differences in two emotion regulation processes: Implications for affect, relationships, and well-being. Journal of Personality and Social Psychology, 85, 348-362.
- Hofmann, S. G., Carpenter, J. K., & Curtiss, J. (2016). Interpersonal emotion regulation questionnaire (IERQ): Scale development and psychometric characteristics. Cognitive Therapy and Research, 40(3), 341-356.

مجلة كلية التربية الأساسية للعلوم التربوية والإنسانية
مجلة علمية محكمة تصدر عن كلية التربية الأساسية - جامعة بابل

- Lopes, P. Salovey.P. Cote,S& Bers, M.(In press). Emotion regulation abilities and the quality of social interaction. Emotion.
- Nunnally ,J . C . (1981): Psychometric theory .(2nd edition) New Delhi Tata MC Graw-Hill.
- Piechowski, M.(1979): Developmental Potential. In New Voices in Counseling the Gifted; Colangelo, N., Zaffrann, T., Eds.; Kendall Hunt:
- Piechowski, M.;Wells, C.(2021): Reexamining Over excit ability: A Framework for Understanding Intense Experience. In Handbook for Counselors Serving Students with Gifts & Talents; Routledge: Abingdon-on-Thames, Oxford shire, UK.
- Piechowski, M.M. (1991). Emotional development and emotional giftedness. In N. Colangelo & G.A. Davis (Eds.), Handbook of gifted education (pp. 285-306). Boston: Allyn & Bacon
- Regnerus MD, Elder GH.(2003): Religion and vulnerability among low-risk adolescents. Soc Sci Res. 2003;32(4):633-58. [https://doi.org/10.1016/s0049-089x\(03\)00027-9](https://doi.org/10.1016/s0049-089x(03)00027-9).
- Wentzel , Kathry , (Social Relationships And Motivation in Middle School. The Role of Parents , Teachers And Peers). J. Edu. Psy. , Vo. 90 , no 2 , (1998) , PP202-208.
-